

水道管直結ウォーターサーバー SD19、D19 設置手順マニュアル

■お客様でご用意いただくもの

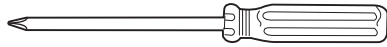

プラスドライバー

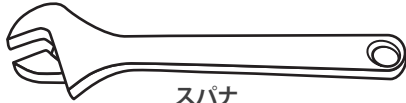

スパナ

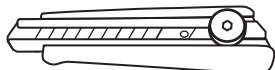

チューブを切断するカッター



分岐水栓

(お客様の水道に合ったものをお選びください)

■付属品

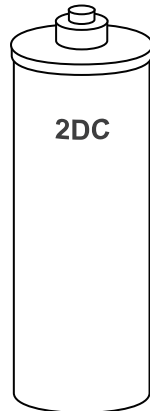

フィルター 2DC 1本

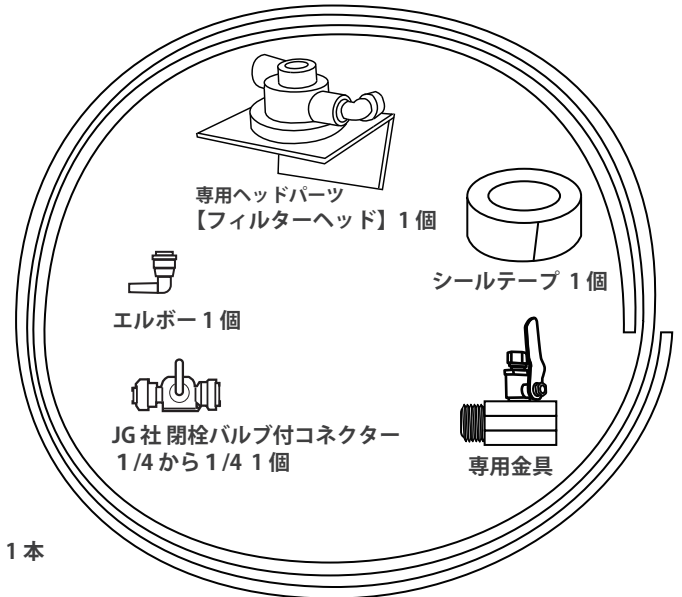

専用ヘッドパーツ
【フィルターヘッド】1個

シールテープ 1個

エルボー 1個

JG社 閉栓バルブ付コネクター
1/4から1/4 1個

専用金具

給水パイプ (ポリエチレンチューブ 3m)

水道管から本体フィルターヘッドまでの接続手順

電源プラグを抜いて下さい。

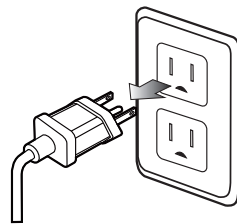

1 SD19、D19のカバーを製品イラストを参考に外して下さい。

SD19

①本体裏のネジを外す→②トップカバーを外す

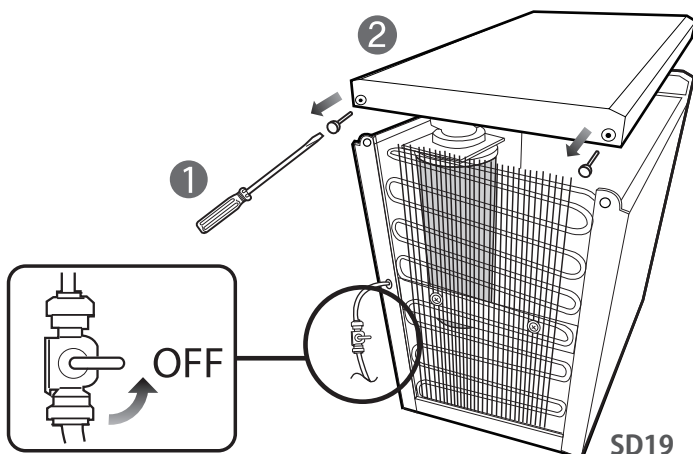

SD19

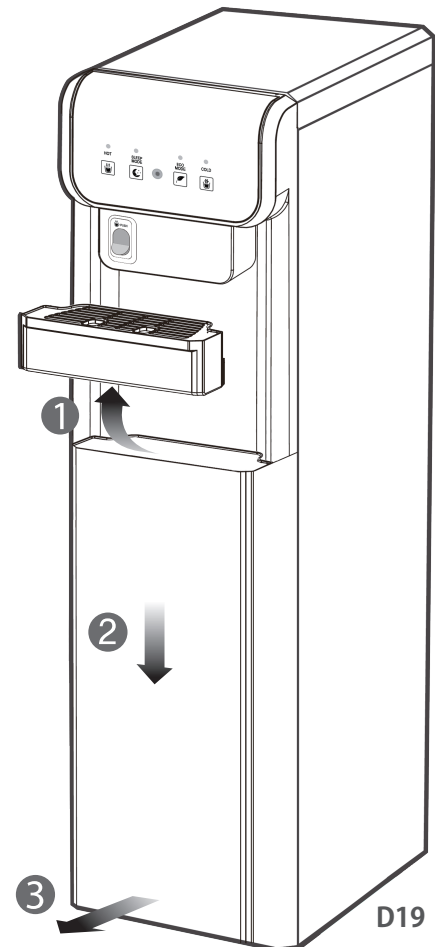

D19

D19

①ドリフトレーを外す→ネジを外す→②フロントローア
パネルを軽く下に押し込み ③ゆっくり手前に引いて外す

裏面へと続きます

2 蛇口に分岐水栓を使用してアダプター金具を取り付ける

水道管に繋ぐ水の給水チュービングは十分な長さで曲がらないように注意して下さい。

水漏れを防ぐために付属のシールテープをねじ部に巻きつけてください。

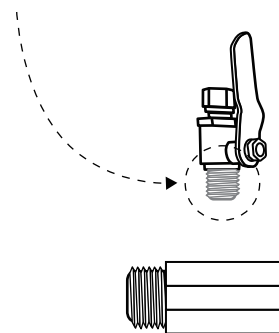
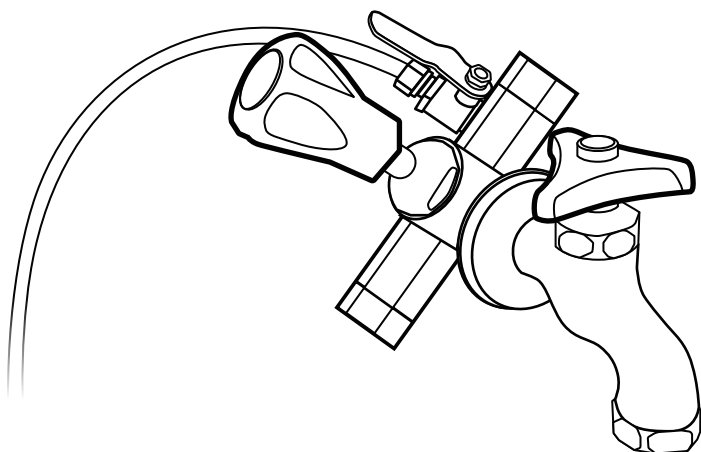

3 チューブをフィルターヘッドに取り付け、出水側チューブをバケツにセットし排水出来るようにします。

4 フィルターの洗浄（フラッシング）

（フィルターを3分間、排水がきれいになるまで洗浄しながら通水する）
フィルター内部の活性炭、汚れ等を洗浄排水する。

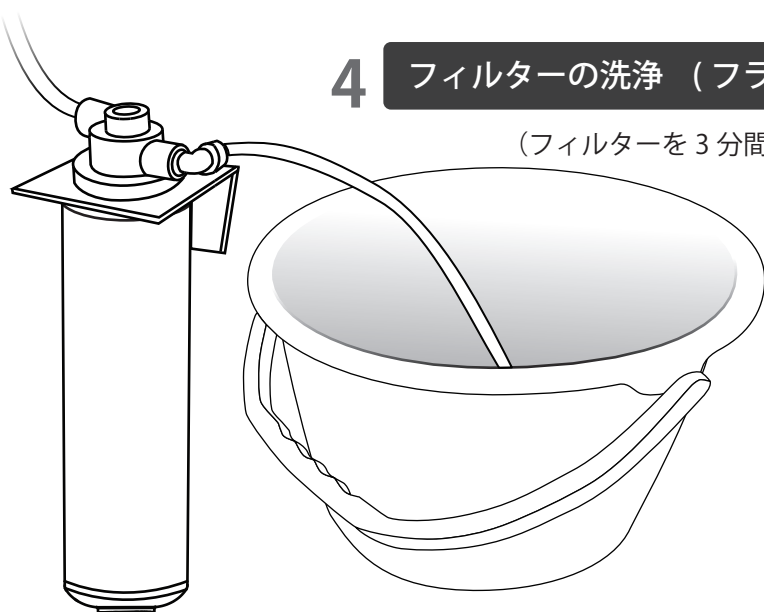

※ご使用前にはフィルターの洗浄が必要です。
この方法を守らないと、冷水タンクの水から
異臭、異味がします。

5 各チューブを接続後、バルブを開閉し漏水がないことを確かめてタンクに通水してください。

6 通水停止後、電源を入れて取説に従い操作してください。

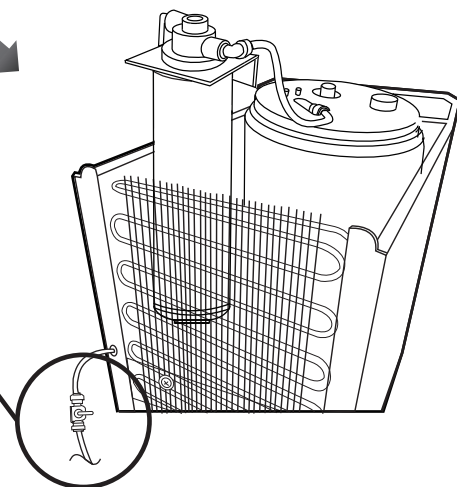
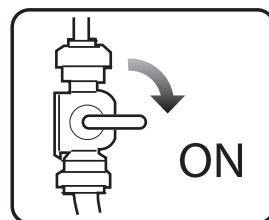

! 注意事項

- 1) 使用しないときは、閉栓してください。
- 2) 長期間不在の場合は、タンク内の水を排水後、フィルターを外して冷蔵庫に保管してください。
※その後、使用の際は、フィルターをフラッシング（手順4）をしてご使用を再開してください。